

Kompresszor 300L 5500W 400V V2



Használati utasítás
Az eredeti utasítások fordítása

A készülék használata előtt figyelmesen olvassa el a kezelési útmutatót.



VÉDŐ FEJHALLGATÓT KELL VISELNI OLVASSA



EL FIGYELMESEN A HASZNÁLATI UTASÍTÁST



FIGYELMEZTETÉS ÁRAMÜTÉS ELLEN



FIGYELMEZTETÉS FORRÓ FELÜLETRE



**JELZI, HOGY A KÉSZÜLÉK FIGYELMEZTETÉS
NÉLKÜL ELINDULHAT.**

BEVEZETÉS

Az elektromos kompresszor normál és rendszeres használatával kapcsolatos valamennyi tevékenységet figyelembe vettük a jelen használati utasítás elkészítésénél. A kompresszor helyes és optimális használatához el kell olvasni és gondosan be kell tartani az itt leírt utasításokat. Javasoljuk, hogy a kezelési útmutatót jó állapotban, a kompresszor közelében, könnyen hozzáférhető helyen tartsa.

A kompresszort csak felhatalmazott, képzett és tapasztalt személyek használhatják. Nem ajánlott javításokat vagy beavatkozásokat végezni, hacsak a kézikönyvben nem szerepel.

Minden olyan javítást, amely a kompresszor egyes részeinek szétszerelését igényli, csak egy erre felhatalmazott szervizre szabad bízni.

üdüőhely. Az elektromos kompresszor hatékonyságának és üzemidejének biztosítása érdekében ajánlott eredeti pótalkatrészek használata.

1. GARANCIA

A kompresszorra a vásárlást igazoló számla vagy elismervény kiállításának dátumától számított 24 hónapos garancia vonatkozik.

Ez a garancia csak a hibás alkatrészek ingyenes cseréjére terjed ki, kivéve a burkolatot és az elektromos alkatrészeket.

A nem rendeltetésszerű használat, valamint a módosítások

automatikusan érvénytelenítik a garanciát. A szállítási és munkadíjakat

ez a garancia nem fedezi.

Ha a kompresszort a jótállási idő alatt kell visszaküldeni, a szállítási költségek a vásárlót terhelik.

2. BERENDEZÉS ÜZEMELTETÉSE

A kompresszort jól szellőző helyiségekben, +5 / +35 °C hőmérsékleten kell használni, soha nem szabad por, savak, gőzök, robbanásveszélyes és gyúlékony gázok jelenlétében használni.

A kompresszort kezelő személyzetnek is meg kell felelnie az adott ország feltételezett törvényei szerinti minimális életkor követelményeinek, miután megfelelő ideig tartó kiképzést és a berendezés karbantartását elvégezték.

Viseljen egyéni védőfelszerelést, és tegye meg az ebben a kézikönyvben felsorolt összes óvintézkedést. Tegyen meg minden egyéb óvintézkedést, amely a munkakörülmények és a munkavégzés helye miatt szükségessé válhat.

3. ELLENJAVALLATOK ÉS BIZTONSÁGOSSÁG

Az elektromechanikus berendezések használatakor a következő szabályokat kell betartani:

- Ne érintse meg a berendezést mezítláb, nedves kézzel vagy lábbal.
- ne húzza meg a kábelt a kihúzáshoz vagy a kompresszor mozgatásához (feszültség alatt álló készülék).
- ne tegye ki a készüléket az időjárás viszontagságainak (eső, nap, köd).
- ne engedje, hogy tapasztalatlan személyek megfelelő felügyelet nélkül használják a kompresszort.
- sérülés vagy korrózió esetén ne végezzen hegesztési vagy mechanikai műveleteket a tartályon cserélje ki a tartályt annak műszaki jellemzőinek megfelelően és a helyi előírásoknak megfelelően.
- a kompresszort különböző célokra (szivattyúzás, légszerszámok, festés, mosószerrel vagy vízbázisú szerekkel történő mosás stb.) az ismereteknek és szabályoknak megfelelően. A kompresszor más szerszámok általi károsodásának megelőzése érdekében tartson legalább 6 méteres távolságot a munkaterülettől.
- a kompresszor által előállított sűrített levegő minden további kezelés nélkül nem alkalmas a következőkre
gyógyszerészeti, élelmiszeripari vagy higiéniai célokra. Nem alkalmas tartályok víz alatti töltésére. A munkaterületeket szellőztetni kell a kiszivattyúzott levegő hígítása érdekében.
- a nyomástartályhoz való csatlakozást nem szabad meglazítani, működés után ürítse ki az edényt.
- ne végezzen semmilyen olyan tevékenységet, amely hatással lehet a kompresszorra anélkül, hogy előbb kihúzná azt a konnektorból.
- az üzemi hőmérsékletnek +5 °C és +35 °C között kell lennie.
- Ne irányítson levegőt vagy gyúlékony folyadékokat a kompresszorra.
- ne helyezzen gyúlékony anyagokat a kompresszor közelébe.
- amikor a kompresszor nincs használatban, kapcsolja a "0" (ki) állásba.
- Ne irányítsa a légáramot emberekre vagy állatokra.
- ne szállítsa a kompresszort nyomás alatt lévő tartállyal

- Gyermeket és háziállatokat távol kell tartani a működő kompresszortól.
- a kompresszor csak levegő sűrítésére szolgál, és nem használható más gázok sűrítésére.
- a berendezés nem használható robbanásveszélyes légkörben.

A kompresszor működése közben különös óvatossággal kell eljárni, mivel a motor, a légkiömlő cső és az egyutas szelep felforrósodik, és súlyos égési sérüléseket okozhat, ha megérintik. Hasonlóképpen, minden mozgó alkatrész (hajtókar és lendkerék) súlyos baleseteket okozhat.

4. EGYÉNI VÉDŐINTÉZKEDÉSEK

Sűrített levegővel végzett munka során viseljen védőszemüveget, hogy megvédje a szemét az idegen tárgyaktól és a légáram ütődésétől. A kompresszor festéshez való használatakor speciális maszkkal védje az orrát és a száját. Ebben az esetben ne dolgozzon zárt helyiségben vagy zárt helyiségek közelében.

nyílt tűz. Gondoskodjon arról, hogy a helyiségben elegendő légcserre legyen.

5. A KÉSZÜLÉK ÁRTALMATLANÍTÁSA

Ha a kompresszor már nem üzemel, azt ugyanúgy kell ártalmatlanítani, mint más ipari hulladékot. felszerelés. A használt berendezéseket, szerszámokat és alkatrészeket ne dobja a kommunális hulladékgyűjtő edényekbe.

6. ELOSZTÁS

A kompresszort a kezelővel azonos magasságban, stabil alapra kell helyezni, minden esetben ellenőrizze, hogy a kompresszor tökéletesen vízszintes felületen fekszik-e. Ha a kompresszor szerelőlábakkal van felszerelve, akkor ezek és a padló közé rezgéscsillapító párnákat kell elhelyezni. Ha a kompresszort a padlószint fölé kell felszerelni (polc vagy konzol), mindenképpen vegye figyelembe a súlyát, valamint a kondenzátum súlyát, amely a tartály súlyába beleszámít.

7. TECHNIKAI ADATOK

Modell KD1476 BR290T

Tartálykapacitás 300 l

Maximális nyomás 8 bar

Teljesítmény 5,5 kW / 7,5 LE

Sebesség 1030 fordulat/perc

Kapacitás 1110 l/min

Áram 11,1 A

Feszültség/frekvencia 400V/50Hz Zaj

LWA 93dB

Hangnyomásszint L_{PA4} 73 dB (4 m-en)

Súly 178 kg

egyszerű nyomástartó edény - jelölési információk



V - 300L - tartály térfogata

PS - 1,0 MPa - üzemi nyomás

Ph - 1,58 MPa - maximális nyomás

Tmax - +150C - maximális üzemi hőmérséklet

Tmin - -10C - minimális üzemi hőmérséklet

Típus - CW300/10 - tartályos típus

S/N - sorozatszám

Év - 2022 - a tartály gyártásának időpontja

8. KOMPRESSZOR-KONSTRUKCIÓ

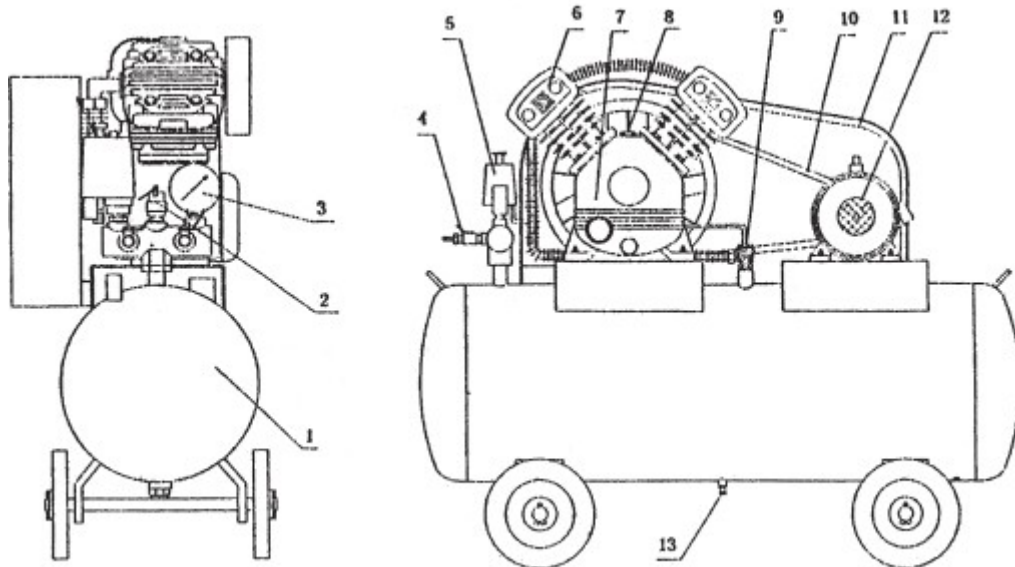

1. Levegőtartály
2. Biztonsági szelep
3. Manométer
4. Kimeneti szelep
5. Nyomáskapcsoló
6. Légszűrő
7. Fő kompresszor
8. Olajtöltés
9. Visszacsapó szelep
10. Váll
11. Csigaházfedél
12. Motor
13. Leeresztő dugó

A légkompresszor világszerte jól ismert eszköz. A sorozatban gyártott kompresszorok tapasztalt mérnökök munkájának eredményei, akik részt vesznek a teljes gyártási folyamatban, a tervezéstől az összeszerelésen át a készülék karbantartásáig.

Az egység a legmodernebb termodinamikai megoldásokat és folyadékkelemző rendszert alkalmaz, ami lehetővé teszi a hatékony működést. A sorozatban gyártott kompresszorokat időigényes teszteknek vetették alá, hogy biztosak lehessünk a magas minőségükben.

Légkompresszor funkciók:

1. A speciális kivezető rendszer és a svéd gyártmányú alumínium szelepek használata 10-30%-kal nagyobb légáramlást eredményezett. A légáramlási elemeket megnagyobbították. A készülék működése javult, és a zajszint is csökkent.

2. A kompresszor forgattyútengelye és az egység összes forgó alkatrésze speciálisan kezelt acélból készül. Az ilyen típusú acél használata csökkentette az egység működése során keletkező rezgések mennyiségét, valamint minden alkatrészt erősebbé és stabilabbá tett.

3. A hengerfej és más alkatrészek prémium minőségű vasötvözetből (FC-25) készültek, amelyet megfelelően kezeltek. A fejet négy csavarral csavarozták. A levegő- vagy olajszivárgás lehetőségét gyakorlatilag kiküszöbölték. A legmagasabb fokú légtömörítést értek el.

4. A készülék minden tartozéka úgy készült, hogy robusztus legyen, és ne okozzon szivárgást.

5. A levegőztetőt úgy tervezték, hogy biztonságos és megbízható legyen.

6. A készülék dugattyúját hőkezelték. A dugattyúcsapokat szénnel kezelték.

7. Speciális csillapító rendszert használnak, amely hatékony és csendes.

A gép a legigényesebb vevői elvárásoknak is megfelel. Megfelelő kezelés esetén a gép kiváló minőségű teljesítményt és hosszú élettartamot garantál.

A mi légkompresszorunk választása olyan döntés, amely mindenképpen pozitív hatással lesz az Ön munkájának minőségére.

Használati utasítás

1. Home

Köszönjük, hogy megvásárolta termékünket. Ha először kezel ilyen típusú készüléket, kérjük, hogy a kompresszor beindítása előtt figyelmesen olvassa el ezt a kézikönyvet.

2 A berendezés ellenőrzése

A készülék megvásárlása után ellenőrizze, hogy a megvásárolt készülék típusa és modellje megegyezik-e. Ellenőrizze az alkatrészjegyzéket, hogy a készülék tartalmazza-e az összes alkatrészt. Ha bármilyen sérülést talál, lépjen kapcsolatba az eladóval.

3. Telepítés és a berendezések előkészítése

A készüléket száraz, alacsony páratartalmú, pormentes és megfelelően szellőző helyen kell elhelyezni. Ezek a feltételek elősegítik a kompresszor hosszú és hatékony működését.

Győződjön meg arról, hogy a munkaterület, ahol a berendezéssel dolgozik, kellően megvilágított.

A készüléknek sík, vízszintes felületen kell állnia. A készülékkel való munkavégzéshez elegendő helynek kell rendelkezésre állnia.

A meghajtószíjnak a készülék oldalán kell lennie, de nem túl közel, hogy ne zavarja a ventilátor működését.

Motor telepítése:

1 Ha a kompresszor motorját külön vásárolja meg, győződjön meg arról, hogy annak teljesítménye kompatibilis a kompresszor által igényelt teljesítménnyel.

2 Rögzítse a meghajtószíjat.

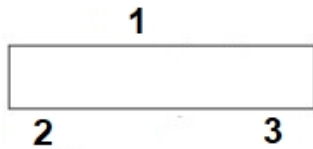

1. Hajtósíj

2. Kompresszor

3. Motor

3 Állítsa be a szíjfeszítést. Ehhez feszítse meg a szíjat a két kerék között középen kb. 10-15 mm-re a következő ábrán látható módon.

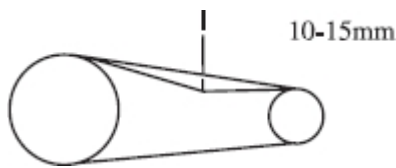

Ha a szíj túl szoros, a terhelés a csapok gyorsabb kopását és nagyobb energiafogyasztást okoz. A szíj is gyorsabban kophat és szünet. Másrészt, ha a szíj túl laza, lecsúszhat a kerekekről vagy elszakadhat.

Kenés

Általában nagyon zsíros kenőanyagokat használjon.

Alkalmazható olajok:

Kuo Juang R68, R44, R47

Teresso 52 és 65 vagy Esstic 55 és 56

D.T.E. 103 vagy 105 (mobil).

SAE 30 olaj vagy helyettesítő olaj is használható.

Az olajsintnek mindig a piros vonalon kell lennie. Ha a olajsint túl alacsony lesz, a motor leállhat. Nem lehet ne lépje túl az olajsintet, mert elárasztás vagy túlkenés következhet be.

Ha a motorolaj sötét vagy piszkos, ki kell cserélni.

Az olaj cseréjéhez csavarja le az olajtartály kupakját, és várja meg, amíg az olaj lefolyik. Ezután cserélje ki a dugót, helyezze be az új dugót, és öntsön új, friss olajat az olajdoboz kupakján keresztül.

Ne cserélje vagy töltsse fel az olajat a kompresszor működése közben. Ne használjon használt olajat.

A készülék beindítása előtt ellenőrizze, hogy minden alkatrész meg van-e húzva. Ellenőrizze a csövek, az elektromos vezetékek és a kapcsolók állapotát is.

A MŰVEK LISTÁJA

- | | |
|-----------------------------------|--------------------------|
| 1. Szíj24 | . Fenéklemez szelep |
| 2. Rugalmas pad25 | . Alsó szeleptömítés |
| 3. A tengelycsatlakozó alátétje26 | . Felső szeleptömítés |
| 4. Remenica27 | . Szelep |
| 5. Csavar28 | . Szelep |
| 6. Csapágyfedél29 | . Hengerfejfedél |
| 7. Csapágyfedél30 | . Szárnyas anya |
| 8. Csapágy31 | . Rugalmas alátét |
| 9. A tengelygyűrű32 | . Légszűrő |
| 10. Csapágyazás33 | . Rugós alátét |
| 11. Crankshaft34 | . Ülécscsavar |
| 12. Ring35 | . Hengerfej |
| 13. A tengelyfedél36 | . Anyát |
| 14. Olajleeresztő dugó37 | . Anyát |
| 15. Olajsztjelző38 | . Csavar |
| 16. Olajsztjelző alátét39 | . Kompresszorgyűrű |
| 17. Csatlakozó rúd40 | . Kompresszor gyűrű |
| 18. Piston41 | . Olajgyűrű |
| 19. Dugattyúcsap42 | . Olajgyűrű |
| 20. Dugattyúcsap gyűrű43 | . Bemeneti fedél |
| 21. Hengerfedél44 | . Kimeneti fedél |
| 22. Roller45 | . Hűtőegység |
| 23. Szeleptömítés46 | . Kimeneti cső (T-darab) |

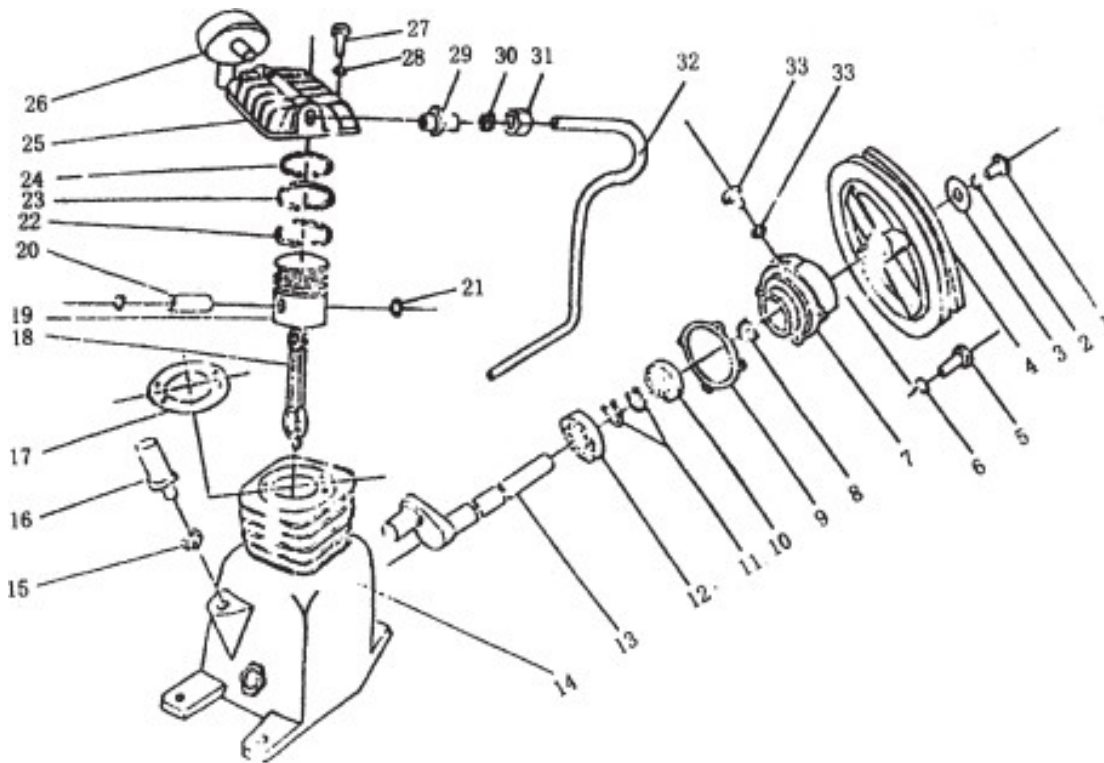

- | | |
|-------------------------|----------------------|
| 1. Csavar16 | .Beömlőnyílás |
| 2. Rugós alátét17 | . Hengerfejfedél |
| 3. Mosógép18 | . Összekötőrúd |
| 4. Csigakerék19 | . Dugattyú |
| 5. Screw20 | . Dugattyúcsap |
| 6. Rugalmas alátét21 | . Dugattyúcsapgyűrű |
| 7. Csapágyfedél22 | . Kompresszorgyűrű |
| 8. Olajtömítés23 | . Kompresszorgyűrű |
| 9. Csapágytömítés24 | . Olajgyűrű |
| 10. Csapágyazás25 | . Hengerfej |
| 11. tengelygyűrű26 | . Légszűrő |
| 12. Csapágy27 | . Ülécscsavar |
| 13. Forgattyústengely28 | . Rugós alátét |
| 14. A tengely fedele29 | . Kimeneti adapter |
| 15. Fedéltömítés30 | . Kimeneti nyomásosó |

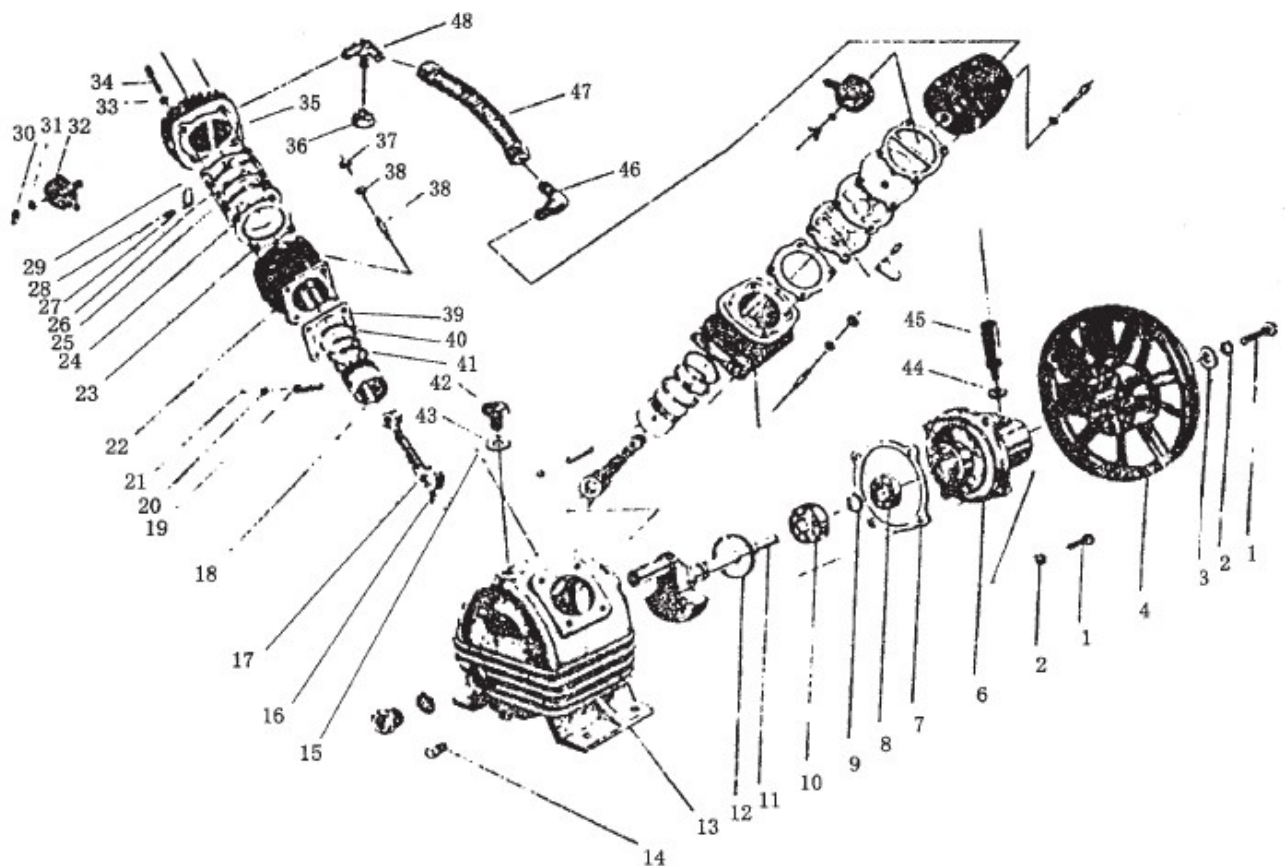

Az elektromos termékeket nem szabad a háztartási hulladékkal együtt ártalmatlanítani. Ezeket az erre kijelölt újrahasznosító létesítményekben kell ártalmatlanítani.

PROBLÉMAMEGOLDÁS

Problémák és megoldásaik		
A probléma	Ok	Megoldás
A kompresszor nem indul	<ol style="list-style-type: none"> 1. Villany nélkül 2. Kiegett biztosíték 3. Túlmelegedett kompresszor 4. Sérült nyomáskapcsoló 	<ol style="list-style-type: none"> 1. Csatlakozás az elektromos hálózathoz 2. Cserélje ki a biztosítékot 3. Várjon 15 percet, amíg a kompresszor lehűl. 4. Kapcsolatfelvételi szolgáltatás
A motor zúg, de nem jár, vagy csak nagyon alacsony fordulatszámon működik.	<ol style="list-style-type: none"> 1. Túl alacsony feszültség 2. Sérült motor 3. Sérült nyomáskapcsoló vagy visszacsapó szelep 4. Levegő a hengerben 	<ol style="list-style-type: none"> 1. Ellenőrizze a feszültséget voltmérővel 2. Kapcsolatfelvételi szolgáltatás 3. Kapcsolatfelvételi szolgáltatás 4. Állítsa a kapcsolót 15 másodpercre kikapcsolt állásba, majd kapcsolja be újra.
A biztosíték kiegett, hirtelen áramkimaradás az áramkörben	<ol style="list-style-type: none"> 1. A hibás biztosíték túlterhelést okoz az áramkörben 2. Hibás visszacsapószelep vagy nyomáskapcsoló 	<ol style="list-style-type: none"> 1. Ellenőrizze, hogy a biztosíték megfelelő-e, kapcsolja le a többi készüléket a hálózatról, vagy csatlakoztassa a kompresszort a saját áramköréhez 2. Kapcsolatfelvételi szolgáltatás
A túlmelegedés elleni védelem kikapcsolja a kompresszort	<ol style="list-style-type: none"> 1. Túl alacsony feszültség 2. Eltömődött légszűrő 3. A helyiség rossz szellőzése, túl magas hőmérséklet 	<ol style="list-style-type: none"> 1. Ellenőrizze a feszültséget voltmérővel 2. Tisztítsa meg a légszűrőt 3. Vigye a kompresszort egy jól szellőző helyre.
Amikor a kompresszor bekapcsol, a nyomás lecsökken.	<ol style="list-style-type: none"> 1. Rosszul csatlakoztatott szerszámok vagy tömlők, szivárgó vezetékek 2. Nyitott leeresztő szelep 3. Nem zárt vezérlőszelep 	<ol style="list-style-type: none"> 1. Ellenőrizze, hol szivárog a levegő és biztosítsa a következő helyeket a légszivárgás ellen 2. Húzza meg a szelepet 3. Ellenőrizze és tisztítsa meg a szelepet, majd húzza meg. Ha szükséges, cserélje ki a szelepet
Magas páratartalom a befújt levegőben	<ol style="list-style-type: none"> 1. Túl sok víz van a tartályban 2. Magas környezeti páratartalom 3. A szűrő bemenete eltömődött 	<ol style="list-style-type: none"> 1. Szárítsa meg a tartályt 2. Vigye a kompresszort alacsonyabb páratartalmú helyre. 3. Tisztítsa meg vagy cserélje ki
A kompresszor folyamatosan működik	<ol style="list-style-type: none"> 1. Sérült nyomáskapcsoló 2. Túl sok levegőfogyasztás 	<ol style="list-style-type: none"> 1. Cserélje ki a nyomáskapcsolót 2. A kompresszor nem kompatibilis a szerszámokkal
A kompresszor rezeg	<ol style="list-style-type: none"> 1. Laza rögzítőcsavarok 2. Sérült gumi tartálylábfehér 	<ol style="list-style-type: none"> 1. Húzza meg a csavarokat 2. Tegye fel a fedelet
A szükségesnél rosszabb légteljesítmény	<ol style="list-style-type: none"> 1. Nyissa ki a leeresztő szelepet 2. Szennyezett szűrőbeömlő 3. Légszivárgás 	<ol style="list-style-type: none"> 1. Húzza meg a szelepet 2. Tisztítsa meg vagy cserélje ki a szűrőt 3. Tömlők és szerszámok meghúzása